

# Abflansch-Absperrklappe-Sphäroguss mit einfachwirkendem Pneumatiktrieb

Typ 202L- . . . SR, Typ 205L- . . . SR

PN16

DN 32 - DN 300



<b>Werkstoffe Absperrklappe:</b>	Gehäuse:	Sphäroguss GGG50
	Scheibe:	Sphäroguss GGG50 beschichtet (Typ 202L- . . . SR) Edelstahl 1.4408 (Typ 205L- . . . SR)
	Manschette:	EPDM
<b>Werkstoffe Pneumatiktrieb:</b>	Gehäuse:	Aluminium hart anodisiert
	Ritzel:	Stahl vernickelt
	Dichtungen:	NBR (Perbunan)
	Mediumstemperatur:	max. 100°C
<b>Bemerkung:</b>	die Pneumatiktriebe sind für einen Steuerdruck von 5,5bar ausgelegt	
<b>Weitere Ausführungen:</b>	größere Nennweiten Manschette NBR (Perbunan) oder FKM (Viton)	
<b>Zubehör:</b>	Vorsteuer magnetventil nach Namur	
	Endschalterbox (mechanisch oder induktiv)	

## Typ 202L- . . . SR, Typ 205L- . . . SR

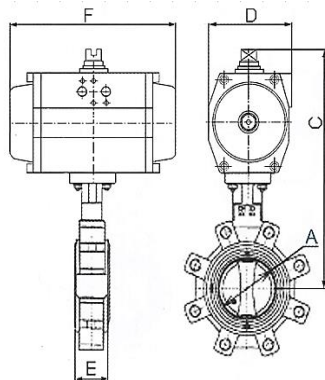

Typ		E [mm]	C [mm]	F [mm]	D [mm]
202L-DN32-63SR	205L-DN32-63SR	30	252	168	83
202L-DN40-63SR	205L-DN40-63SR	33	252	168	83
202L-DN50-63SR	205L-DN50-63SR	43	267	168	83
202L-DN65-75SR	205L-DN65-75SR	46	285	184	95
202L-DN80-83SR	205L-DN80-83SR	46	305	204	103
202L-DN100-92SR	205L-DN100-92SR	52	329	262	111
202L-DN125-105SR	205L-DN125-105SR	56	373	268	122
202L-DN150-125SR	205L-DN150-125SR	56	407	301	142
202L-DN200-140SR	205L-DN200-140SR	60	464	390	152
202L-DN250-190SR	205L-DN250-190SR	68	540	528	206
202L-DN300-190SR	205L-DN300-190SR	78	573	528	206